

3/ Architecture du robot (architecture hardware) :

Lister les entrées et sorties ainsi que le numéro du port

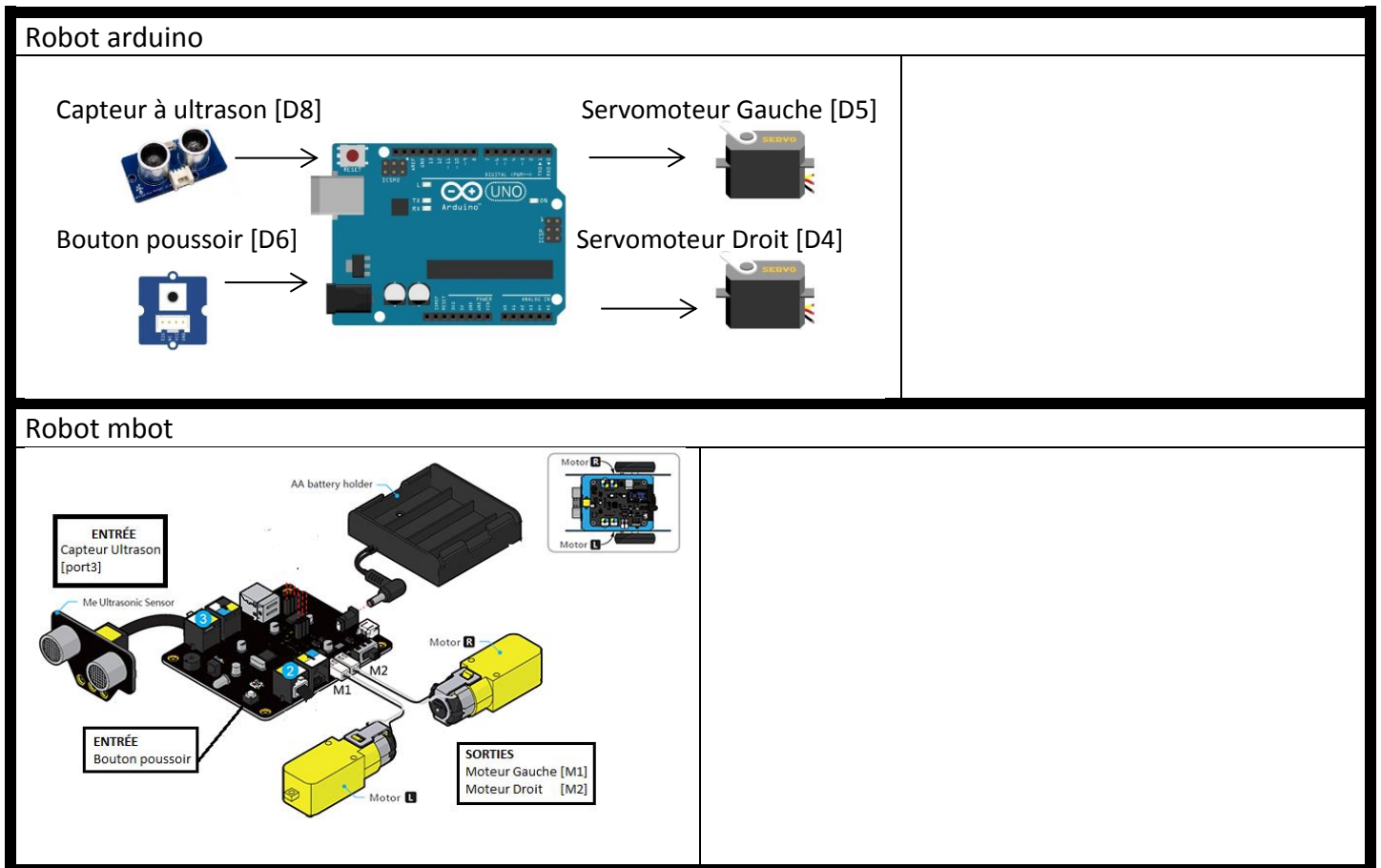

4/ Architecture de programmation (

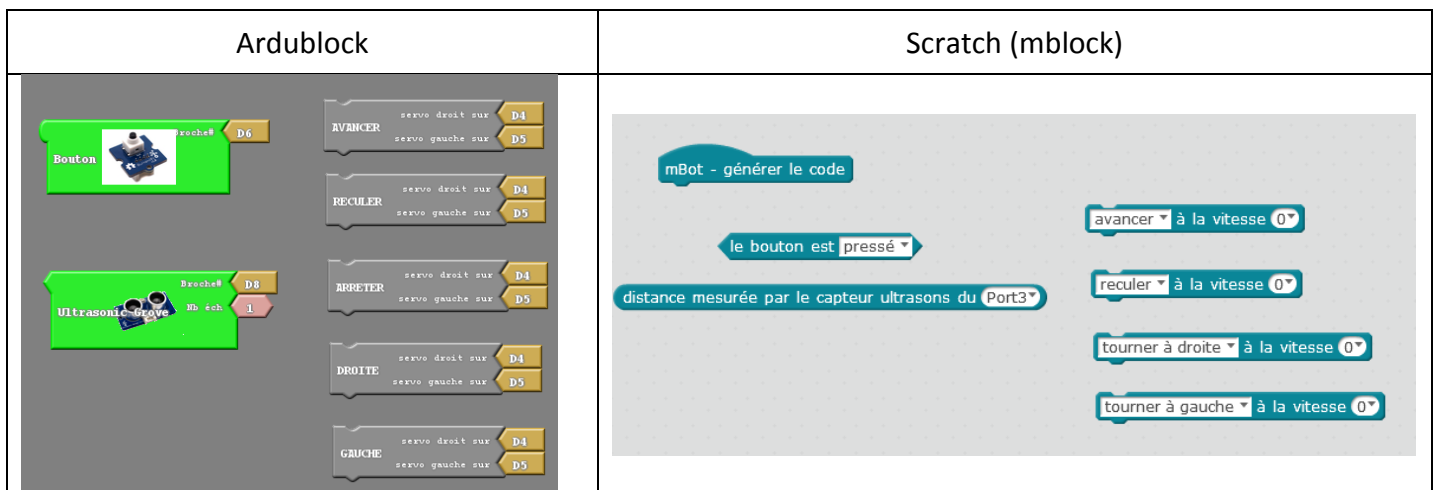

5/ Réaliser l'organigramme en utilisant les blocs suivants

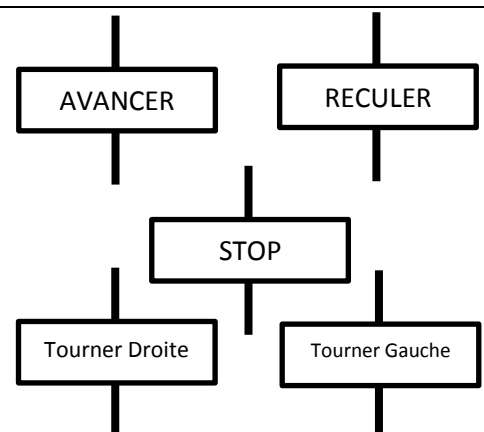
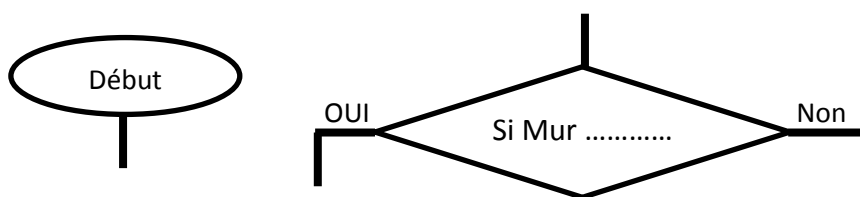

Aide : Fiche Organigramme